

Sellos para bombas Flygt y Grindex



Sello **SEXE**



Sello de gran aplicación en la industria minera y la industria en general.

Compatible con los modelos estándar de bombas Grindex y Flygt.

Presión: Hasta 180 PSI (12 bar)
Temperatura: -22°F a -356°F (-30°C a 180°C)
Velocidad: 1968 fpm (10 m/s)

COMBINACIÓN DE MATERIALES ESTÁNDAR

• Tungsteno/Tungsteno-Tungsteno/Tungsteno/Viton

Partes metálicas: AISI 304, aleación de aluminio.

* *Otra combinación de materiales a solicitud*

D1	D2	D3	D4	D5	L1	L2
20	55	-----	39.2	61.5	34.5	54
25	60	-----	50.5	66.0	36	56.5
35	80	85	61.5	91.4	44.5	66.7
45	90	97	69.5	100.2	-----	85
60	115	116.5	82.6	127.7	-----	86.5
90	145	148	108	156.5	64.6	90

Medidas en milímetros

VENTAJAS

- Intercambiable con otros modelos comerciales
- Fácil adquisición

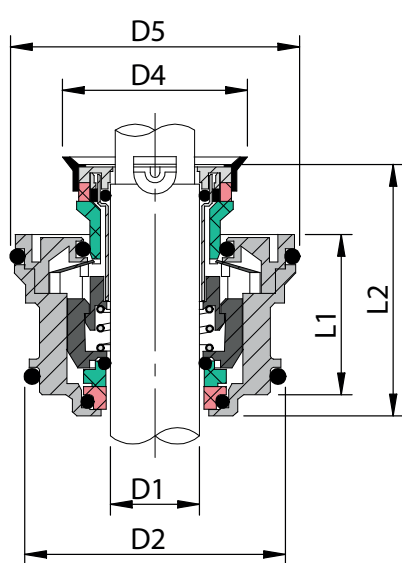

20-25mm

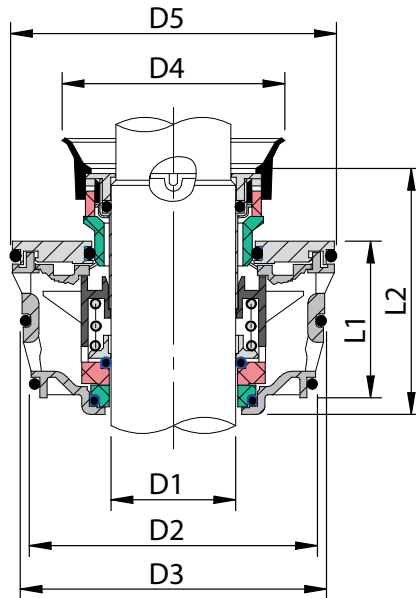

35mm

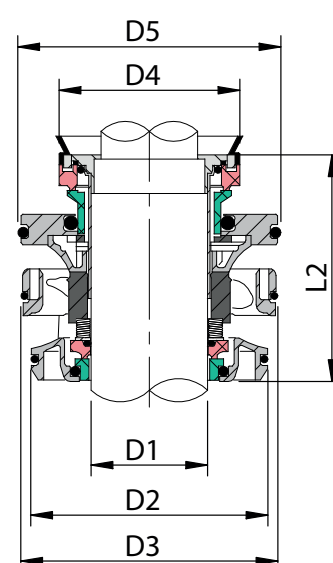

45 -60 mm

MODELO	MODELOS DE BOMBAS Y MEZCLADORES FLYGT Y GRINDEX
SEXE-20	1520, 2610, 2620, 2630, 2640, 4610 & 4620
SEXE-25	2660, 4630 & 4640
SEXE-35	2670, 3153, 5100.210, 5100.211, 5100.220 & 5100.221
SEXE-45	3171, 4650, 4660, 5100.250, 5100.251, 5100.260 & 5100.261
SEXE-60	3202, 4670, 4680, 5100.300, 5100.310, 5150.300 & 5150.310
SEXE-90	3301, 5150.350, 550.360